



## УГОВОР број 23/15

закључен између:

**РЕПУБЛИКА СРБИЈА – МИНИСТАРСТВО ОДБРАНЕ – СЕКТОР ЗА ЉУДСКЕ РЕСУРСЕ- УПРАВА ЗА ТРАДИЦИЈУ, СТАНДАРД И ВЕТЕРАНЕ Београд, Немањина бр. 15**, коју заступа начелник пуковник Слађан Ристић - у даљем тексту **Наручилац**,  
Матични број: 07093608;  
ПИБ: 102116082;  
Бр. потврде о евиденцији ПДВ-а: 135328814;  
Телефон: 011/3203-055;  
Телефакс: 011/3000-316 или 011/3000-316;  
Текући рачун број: 840-1620-21 Управа за трезор Министарства финансија.

и

**Предузећа за дизајн, пројектовање и производњу ливене металне галантерије „ALVETO“ д.о.о.** Београд-Звездара са седиштем у улици Северни булевар број 6, 11000 Београд које заступа Александар Тонтић, - у даљем тексту **Добављач**,  
Матични број: 17082809;  
ПИБ: 101728117;  
Бр. потврде о евиденцији ПДВ-а: 0001236996;  
Телефон: 011/67-60-554;  
Телефакс: 011/67-60-545;  
Текући рачун број: 265-1630310004339-96 Raiffeisen banka.

### УГОВОРНЕ СТРАНЕ КОНСТАТУЈУ:

- да је Наручилац, на основу Закона о јавним набавкама („Службени гласник“, број 124/12 и 14/15 у даљем тексту: Закона) спровео поступак јавне набавке добара, ЈН број 5/2015 у отвореном поступку по партијама, чији су предмет Војне ознаке.
- да је понуђач доставио одговарајућу и прихватљиву понуду број 58/2015 од 04.11.2015. године за добара из **Партије V - Значке завршених курсева, предметне јавне набавке**, која у потпуности одговара спецификацијама;
- да је Наручилац Одлуком о додели уговора број 1023-39 од 19.11.2015. године доделио Уговор за набавку добара **Партије V - Значке завршених курсева, наведене јавне набавке**.



## Ч л а н 1.

### ПРЕДМЕТ УГОВОРА

Добављач се обавезује да Наручиоцу, у складу са прописима који су на снази и овим Уговором изврши испоруку по следећем:

Ред. бр.	НАЗИВ ДОБРА	Јед. мере	Количина	Цена по јед. мере (без ПДВ)	Укупна вредност
<b>Партија V- Значке завршених курсава</b>					
1.	Значка завршеног Основног командно-штабног курса	ком	200	800,00	160.000,00
2.	Значка завршеног Основног курса за подофицире	ком	500	370,00	185.000,00
3.	Значка завршеног Курса за прве подофицире	ком	150	370,00	55.500,00
4.	Значка завршеног Курса за главне подофицире	ком	100	5.300,00	530.000,00

Добављач се обавезује да Наручиоцу, односно његовим крајњим корисницима, у складу са важећим прописима и овим Уговором изврши испоруку добара по врсти, количини, цени, квалитету и роковима, као и да изврши гравирање броја класе по захтеву Наручиоца, а Наручилац да иста преузме и плати.

Саставни део овог Уговора је Прилог број 1: Техничке спецификације добара, по партијама, називу и техничким карактеристикама.

## Ч л а н 2.

### ЦЕНА

Наручилац и Добављач су се споразумели да се цене за добра из члана 1. Уговора односе на испоручене јединице мере и подразумевају франко складиште крајњег примаоца добара.

Цене су без пореза на додатну вредност и фиксне су, односно не могу се мењати до коначне реализације Уговора.

**Укупна вредност уговора** износи: **930.500,00** динара без ПДВ-а, а укупна вредност са ПДВ-ом износи **1.116.600,00** динара.

## Ч л а н 3.

### КВАЛИТЕТ, УСЛОВИ ИЗРАДЕ И ОВЕРА УЗОРАКА

Уговорена добра морају бити нова и по квалитету морају у потпуности одговарати захтевима за квалитет који је прописан Техничким карактеристикама (спецификацијама) које су прилог уговора и чине његов саставни део и овереним узорцима (од стране

Вјнотехничког института Сектора за материјалне ресурсе Министарства одбране- у даљем тексту: ВТИ СМР МО).

Одступања у квалитету су дозвољена само у оквиру задатих толеранција у Техничким карактеристикама (спецификацијама).

Добављач обезбеђује сав основни материјал, репроматеријал и ситан прибор за израду уговорених добара.

Овера узорака за сва добра врши се органолептички и она је бесплатна. Приликом овере Добављач је дужан да достави Атест о уграђеном репроматеријалу.

За оверу узорака свих уговорених добара Добављач је дужан да достави **по 2 (две) јединице** производа.

Добављач је у обавези да пре почетка производње, у року од **30 (тридесет) дана од дана закључења уговора за добра**, достави узорке на оверу у ВТИ СМР МО, која ће се вршити на основу званичног дописа Добављача који се доставља на адресу: Одсек за ИнМС ВТИ, Ратка Ресановића број 1 (контакт телефон 011/2051-699 или 011/2051-551, факс 011/2508-474), у којем морају да се наведу датум достављања узорака, број уговора, назив и количина узорака који се достављају.

Рок за оверу узорака од стране Одсека за ИнМС ВТИ, односно за обавештење о евентуалном одбијању овере узорака са разлозима за одбијање је **највише 3 (три) дана** од дана достављања узорака.

Уколико је овера узорака дуже трајала, а Добављач је узорке доставио у предвиђеном року, рок испоруке се продужава за број дана колико је овера узорака дуже трајала, што се утврђује на основу писаног обавештења о броју дана кашњења овере узорака, које је Одсек за ИнМС ВТИ дужан да достави Управи за ТСВ СЈР МО и Добављачу.

Уколико узорак не задовољава уговорне параметре квалитета Добављачу се даје накнадни рок од 5 (пет) дана за корекцију и достављање нових узорака на оверу.

Уколико Добављач ни у другом покушају не изврши оверу узорака, Наручилац може покренути поступак за једнострано раскидање уговора. Други покушај овере узорака не утиче на продужетак рока испоруке. Уколико Добављач не изврши оверу узорака ни у другом покушају у обавези је да за наредни покушај овере узорака тражи сагласност од Управе за ТСВ СЈР МО.

Једна јединица оверених узорака враћа се Добављачу за серијску производњу и квалитативни пријем и исти је дужан да их покаже Војној контроли квалитета Сектора за материјалне ресурсе Министарства одбране (у даљем тексту: ВКК СМР МО) и да их чува најмање 2 (две) године, после реализације Уговора. Друга јединица оверених узорака остаје у власништву Одсека за ИнМС ВТИ.

Одсек за ИнМС ВТИ има обавезу да достави обавештење Управи за ТСВ СЈР МО о датумима овере узорака ради праћења реализације Уговора.



## Ч л а н 4.

### КВАЛИТАТИВНИ И КВАНТИТАТИВНИ ПРИЈЕМ

Добављач преузима потпуну одговорност за квалитет израде уговорених добара и обавезује се да ће произведена добра у свему одговарати захтевима за квалитет који је прописан Техничким карактеристикама (спецификацијама) које су саставни део Уговора и овереном узорку.

Добављач се обавезује да у року од 5 (пет) дана од потписивања уговора сачини План производње-термин план реализације Уговора и исти достави ВКК СМР МО. План производње-термин план реализације Уговора је документ којим се идентификује предмети-добра производње, потребни ресурси и рокови за реализацију Уговора. Форма Плана производње-термин плана реализације Уговора није прецизно дефинисана и њу Добављач прилагођава сопственим потребама и захтевима Уговора.

Добављач се обавезује да пре почетка реализације Уговора изради и са проверавачем ВКК СМР МО усагласи План квалитета и/или План контролисања добара која су предмет уговора. План квалитета је докуменат којим се за специфичан производ и процес утврђује које се процедуре и одговарајући ресурси морају применити, ко мора да их примени и када. План контролисања је документ Добављача и представља плански и технички документ Плана квалитета или Плана контроле квалитета којим се дефинише мерење, контролисање и испитивање једне или више карактеристика производа или процеса са вођењем записника о квалитету ради утврђивања усаглашености са специфичним захтевима. Форма Плана квалитета и Плана контролисања добара није прецизно дефинисана и њу Добављач прилагођава сопственим потребама и захтевима Уговора.

Консултације у вези са квалитетом уговорених добара и квалитативним пријемом Добављач може да обави са представницима ВКК СМР МО (контакт телефон: 011/2051-486 или 011/2051-488).

Уколико Добављач није и произвођач, дужан је да наведе са којим предузећем је уговорио производњу и складиштење, као и опрему са којом оно располаже ради благовремене припреме контролора за контролу процеса производње и евентуално вршење међуфазне контроле.

Контролу производње, узорковање и квалитативни пријем врши ВКК СМР МО и представник Управе за ТСВ СЛЈР МО - Наручиоца, у складишту Добављача (искључиво у Републици Србији) на основу овереног узорка и техничких карактеристика (спецификација) у року од 5 (пет) дана од дана када су, према позиву средства припремљена за пријем о чему ће се сачинити записник о квалитативном пријему добара.

Добављач је у обавези да благовремено (најкасније 5 (пет) дана, од датума извршења пријема који је назначен у захтеву) обавести ВКК СМР МО, писано телефаксом на број 011/2505-880 или е-mailом на адресу: [vkk@mod.gov.rs](mailto:vkk@mod.gov.rs) о припремљености добара, која су предмет Уговора за извршење пријема, при чему наводи број Уговора, место извршења пријема, количину и врсту добара која ће бити припремљена за пријем.



Један примерак захтева за квалитативни пријем Додављач доставља и Управи за ТСВ СЈР МО у писаној форми телефаксом на број 011/3000-316 ради праћења реализације Уговора.

Уколико проверавач/и из било којих разлога у датом року не изврши/е квалитативни пријем, о томе одмах писаним путем обавештава Додављача и Управу за ТСВ СЈР МО са образложењем кашњења, а Додављачу се продужава рок испоруке за број дана кашњења.

Додављач има обавезу да проверавачу/има, без надокнаде, обезбеди услове потребне за контролу квалитета предмета Уговора, укључујући простор и услуге административног и техничког особља, телефонске везе и материјално обезбеђење радног простора.

Пре отпочињања квалитативног пријема, Додављач је у обавези да проверавачу/има омогући проверу да ли су припремљене количине у складу са уговореним по врсти, количини добара и крајњем кориснику. Обједињени преглед уговорених, припремљених и примљених добара, оверен од стране проверавача је саставни део Записника о пријему.

Додављач је обавезан да издвоји добра која су предмет Уговора, од осталих добара намењених тржишту у посебну просторију или део магацинског простора. Прегледане и примљене количине добара, проверавач/и видно обележава/но са одговарајућим печатом.

За добра ВКК СМР МО је у обавези да методом случајног узорковања издвоји и органолептички прегледа најмање 10% од припремљених добара за испоруку, а по слободној процени може узорковати и већи број припремљених добара за испоруку.

Пре одпочињања органолептичког квалитативног пријема Додављач је у обавези да приложи и стави на увид проверивачу/има квалитета ВКК СМР МО доказ о врсти уграђеног материјала из кога се може недвосмислено утврдити да су уговорена добра израђена од захтеваног материјала, као и изјаву под пуном материјалном и кривичном одговорношћу да су уговорена добра израђена по приложеном доказу. Уколико приложени докази, не задовољавају захтеве из техничке спецификације органолептички квалитативни пријем се неће вршити.

Проверавач/и ВКК СМР МО задржава право да узорак уговорених добара пошаље на лабораторијско испитивање уколико посумња на квалитет уграђених репроматеријала или посумња у валидност приложене документације. Трошкове доставе и лабораторијске анализе у I степену сноси Додављач. Лабораторију за испитивање одређује проверавач/и ВКК СМР МО. Рок испоруке уговорених добара за које је узет узорак и послат на лабораторијско испитивање продужава се за број дана за колико је трајала лабораторијска провера квалитета.

Додављач је у обавези да увећа број уговорених добара за број узорака који се издваја за лабораторијску проверу (по један узорак за први и други степен испитивања). Један узорак је једна јединица мере уговорених добара.

Проверавач/и ВКК СМР МО сачињава/ју Записник о органолептичком прегледу и квалитативном пријему уговорених добара.

Ако проверавач/и ВКК СМР МО приликом органолептичког пријема уочи недостатке и наложи њихово отклањање и ако се приликом поновног органолептичког пријема уочи исти или нови недостаци, та количина готових добара се Додављачу ставља на располагање и њен пријем се неће разматрати нити вршити.

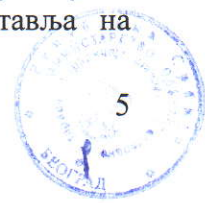

Уколико Додављач није сагласан са налазом проверавача/а ВКК СМР МО при органолептичком квалитативном пријему може захтевати поновни комисијски органолептички пријем. Исти врши мешовита комисија коју сачињавају два члана Додављача, два члана Наручиоца и један неутралан члан (стручно лице из те области), које споразумно одређују Наручилац и Додављач. Комисија има задатак да потврди или демантује првобитни налаз органолептичког квалитативног пријема проверавача и не може да доноси било какве одлуке које су у супротности са Уговором. Трошкове поновљеног комисијског пријема сноси Додављач.

Један примерак Записника о органолептичком прегледу и квалитативном пријему уговорених добара без прилога који се односе на квалитет и изјаве Додављача, обавезно се доставља Управи за ТСВ СЈР МО ради праћења реализације Уговора.

Додављач је дужан да крајњем примаоцу, уз отпремницу, достави оверену фотокопију Записника о органолептичком прегледу и квалитативном пријему уговорених добара.

**Квантитативни пријем** врши комисија или лице које одреди крајњи прималац (према важећим прописима и наређењима) и представник Управе за ТСВ СЈР МО у присуству овлашћеног представника Додављача.

Квантитативни пријем (утврђивање присуства печата ВКК СМР МО, бројање и појединачни преглед предметног добра и сваког паковања) врши се у складишту крајњег примаоца о чему се сачињава и комисијски Записник о квантитативном пријему који овлашћени представници уговорних страна састављају и потписују (оверавају печатом крајњег корисника). Отпремницу Додављача потврђује потписом овлашћени представник крајњег примаоца.

Организацију транспорта врши Додављач о свом трошку.

## Ч л а н 5.

### ГАРАНЦИЈА И РЕКЛАМАЦИЈА

Крајњи корисници су дужни да испоручена добра прегледају и да саопште примедбе Додављачу у погледу видљивих недостатака. У случају да се на месту пријема констатује одступање у количини и оштећења на испорученим добрима, крајњи корисници су дужни да сачине записник који ће потписати овлашћени представник Додављача и тиме потврдити утврђене недостатке. Рок за отклањање недостатака у квалитету и квантитету приликом пријема не може бити дужи од 15 (петнаест) дана од дана сачињавања записника о недостатцима.

Уколико се утврди постојање недостатака комисија за квантитативни пријем неће извршити пријем оштећених или неупакованих добара из члана 1. Уговора, те ће се сматрати да иста Додављач није испоручио.

За испоручена добра из члана 1. Уговора, Додављач даје гаранцију од 24 (двадесет четири) месеца, а гарантни рок почиње да траје од дана испоруке добара у складиште крајњих корисника.



У случају записнички утврђених недостатака у квантитету и квалитету приликом испоруке, Додављач је дужан да најкасније у року од 5 (пет) дана од дана сачињавања записника отклони недостатке на рекламираним добрима или испоручи нова. Уколико Додављач није у могућности да отклони недостатке, односно да неисправна добра замени исправним, комисија Наручиоца ће извршити процену штете, коју је Додављач у обавези да надокнади.

Ако се након пријема утврди недостатак који се није могао открити уобичајеним прегледом приликом пријема добара (скривени недостатак), крајњи корисник ће обавестити Наручиоца, у року од 24 (двадесетчетири) часа од утврђеног стања, а у року од 5 (пет) дана Наручилац ће путем телефона послати Додављачу писану рекламацију.

Додављач је дужан да у року од 15 (петнаест) дана од дана пријема писане рекламације реши рекламацију, односно о свом трошку отклони недостатак или испоручи исправна добра без недостатака. Уколико Додављач није у могућности да отклони недостатке, односно да неисправна добра замени исправним, комисија Наручиоца ће извршити процену штете, коју је Додављач у обавези да надокнади Наручиоцу.

## Ч л а н 6.

### РОК И МЕСТО ИСПОРУКЕ

Рок испоруке је 15 (петнаест) дана од дана овере узорака, а место испоруке је седиште Наручиоца, Немањина улица број 15 у Београду.

Лица за контакт по местима испоруке:

- Седиште Наручиоца, ул. Немањина 15 лице за контакт: старији водник I класе Далибор Матијевић, 011/3203-472.

Наручилац, задржава право измене диспозиција – места испоруке и количина по месту испоруке с тим да су укупно уговорене количине непромењиве.

Рок испоруке се може продужити због наступања више силе сходно одредбама Закона о облигационим односима ("Службени лист СФРЈ", бр. 29/78, 39/85, 45/89 и 57/89, "Службени лист СРЈ", бр. 31/93, 22/99 и 44/99) или због наступања других објективних доказивих разлога насталих у процесу производње, који се нису могли избећи или отклонити код Додављача или подизвођача, нити могли предвидети пре закључивања уговора о набавци, а који су без кривице Додављача или његовог подизвођача проузроковали неиспуњење или битно отежали испуњење уговорних обавеза.

Такође, рок испоруке се може продужити и из разлога наведених у члану 3. и у члану 4. овог Уговора.

## Ч л а н 7.

### НАЧИН ПЛАЋАЊА

Исплату испоручених добара из члана 1. овог Уговора врши Наручилац, у року од 30 (тридесет) дана од дана испоруке добара у складиште крајњег примаоца и пријема комплетне исплатне документације, с тим што ће се исплаћивати само стварно примљене количине, без обзира колико је назначено у рачуну.



За сва предметна добра из плаћање врши Управа за ТСВ СЈР МО, књиговодствена шифра "929".

Добављач је дужан да одмах, а најкасније 7 (седам) дана по испоруци добара достави Наручиоцу исплатну документацију, коју чине следећа **оригинална** документа:

- оригинални рачун за исплату, у два примерка,
- отпремницу оверену и потписану од стране примаоца добара,
- записник о квалитативном пријему ВКК СМР МО и
- записник о квантитативном пријему добара.

У рачуну морају бити наведени сви елементи: број Уговора и датум закључења Уговора, број и датум отпреме, назив добра из члана 1. овог Уговора, испоручена количина, појединачна цена и укупан износ, текући рачун Добављача и друго што је битно за исплату и евиденцију.

Уколико Добављач не достави исплатну документацију у року из претходног става, рок плаћања се продужава за онолико дана колико је каснио са достављањем исплатне документације.

Уколико је дошло до кашњења у испоруци добара из разлога наведених у члану 3. и 4. уговора, Добављач је дужан да то документује достављањем уз рачун и копије потврде о кашњењу добијене од ВТИ СМР МО или ВКК СМР МО. За број дана кашњења по овом основу неће се обрачунавати и наплаћивати уговорна казна.

## Ч л а н 8.

### ПОРЕЗ НА ДОДАТУ ВРЕДНОСТ

Порез на додату вредност обрачунат је у складу са Законом о порезу на додату вредност ("Службени гласник РС", број 84/04, 86/04, 61/05, 61/07 и 93/12, 108/13, 6/14-усклађени дин. изн. 68/14-др.закон, 142/14 и 5/15- усклађени дин. изн).

## Ч л а н 9.

### АМБАЛАЖА И НАЧИН ПАКОВАЊА

Добра из члана 1. овог Уговора се испоручују у амбалажи која се не враћа и не плаћа посебно.

Амбалажа за паковање предметних добара ближе је описана у техничким спецификацијама (карактеристикама) које су саставни део овог Уговора.

## Ч л а н 10.

### ВИША СИЛА



Након закључења Уговора о предметној јавној набавци Наручилац може да дозволи промену битних елемената Уговора (количину предметних добара и рок испоруке) из следећих објективних разлога:

Рок испоруке може се продужити због наступања више силе сходно одредбама Закона о облигационим односима (“Службени лист СФРЈ”, бр. 29/78, 39/85, 45/89 и 57/89, “Службени лист СРЈ”, бр. 31/93, 22/99 и 44/99) или због наступања других објективних доказивих разлога, који се нису могли предвидети, избећи или отклонити, о чему уговорене стране треба да постигну писмену сагласност.

Виша сила подразумева околности које су наступиле после закључења уговора и које уговорним странама нису биле, нити могле бити познате у моменту закључења уговора и нису се могле предвидети, избећи или отклонити. Наступање више силе мора зависити од спољних и ванредних догађаја насталих мимо воље и моћи уговорних страна.

Уговорне стране могу бити ослобођене од одговорности за не испуњење обавеза током трајања више силе у оном обиму у којем су деловањем више силе биле онемогућене да те обавезе изврше, при чему су обавезне да предузму одговарајуће мере како би се у насталој ситуацији интерес сваке стране што више осигурао.

У том случају Добављач је дужан да Наручиоцу благовремено достави писмени захтев за продужење рока испоруке, уз образложење разлога, а најкасније 5 (пет) дана пре истека уговореног рока за испоруку, уз навођење неког од објективних разлога (са елементима који потврђују постојање више силе). Уколико Наручилац прихвати образложени разлог, закључиће се одговарајући Анекс уговора. Ово под условом да су за ову намену обезбеђена планирана финансијска средства.

## Ч л а н 11.

### КАЗНЕНЕ ОДРЕДБЕ

Уколико Добављач не изврши испоруку добара у уговореном року у складу са чланом 6. овог уговора дужан је да Наручиоцу плати уговорну казну у висини од 2<sup>0</sup>/<sub>100</sub> (промила) од укупне вредности добара испоручених са закашњењем, дневно за сваки дан закашњења.

Уговорна казна не може бити виша од 5% од укупне вредности добара.

Наплату уговорне казне врши Наручилац од рачуна при исплати добара испоручених са закашњењем и то без претходног обавештења.

Ако Добављач не изврши у било ком проценту, било коју уговорну обавезу, једнострано раскине уговор или закасни са испоруком добара преко рока који је покривен напред наведеним казним одредбама (преко 25 дана), Наручилац, без сагласности Добављача, има право да депоновани инструмент обезбеђења извршења уговорних обавеза, меницу, поднесе на наплату Банци код које има отворен текући рачун, на износ од 10 % од укупне вредности уговора.

Наручилац има право да једнострано раскине уговор уколико Добављач не изврши уговорне обавезе или закасни са испоруком добара преко рока који је покривен напред наведеним казним одредбама, а депоновани инструмент обезбеђења извршења уговорних обавеза, меницу, поднесе на наплату Банци код које има отворен текући рачун, на износ од 10% од укупне вредности уговора.

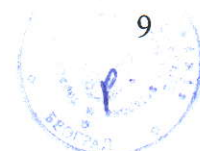

Уколико је дошло до кашњења у испоруци добара из разлога наведених у члану 3. став 9. и члану 4. став 8. Уговора, Додављач је дужан да то документује достављањем уз рачун и копије потврде о кашњењу добијене ВТИ СМР МО и ВКК СМР МО. За број дана кашњења по овом основу неће се обрачунавати и наплаћивати уговорна казна.

Ако Наручилац не исплати рачун за испоручена добра у уговореном року, Додављач има право да обрачуна и од Наручиоца наплати законску затезну камату.

## Ч л а н 12.

### ИЗМЕНА, ДОПУНА И РАСКИД УГОВОРА

Овај уговор може бити измењен или допуњен, односно споразумно раскинут, у истој форми сагласношћу уговорних страна.

Након закључења уговора о предметној набавци Наручилац може да дозволи промену битног елемената уговора (рока испоруке) поред наступања више силе и због наступања других објективних доказивих разлога насталих у процесу производње код Додављача или подизвођача.

У том случају Додављач је дужан да Наручиоцу благовремено достави писмени захтев за продужење рока испоруке, уз образложење разлога, а најкасније 5 (пет) дана пре истека уговореног рока за испоруку, уз навођење неког од објективних разлога (са документима који потврђују исте).

Наручилац може, након разматрања оправданости поднетог захтева, донети одлуку о измени уговора, **само у делу који се односи на продужење рока испоруке** у случају евентуалног неуредног извршења уговорних обавеза, због тих објективно доказивих оправданих разлога насталих у процесу производње добара **код Додављача** или подизвођача, под условом да је његов захтев поднет Наручиоцу пре истека уговореног рока испоруке, али **уз обавезу плаћања уговорне казне**. Након тога, по прибављању позитивног правног мишљења Војног правобранилаштва у вези са тим, под тим условима уговорне стране могу да закључе анекс уговора.

Оправданим разлогом у смислу става 2. овог члана сматрају се нарочито околности које се нису могле предвидети пре закључивања уговора о набавци, а које су без кривице Додављача или његовог подизвођача проузроковале неиспуњење или битно отежале испуњење уговорних обавеза.

Наручилац има право да једнострано раскине уговор уколико Додављач не изврши уговорне обавезе, закасни са испоруком добара преко рока који је покривен напред наведеним казним одредбама, уколико нису испуњени горе наведени услови.

Ако је Наручилац намерава да измени уговор о јавној набавци дужан да доноси одлуку о измени уговора која садржи податке у складу са Прилогом 3Л Закона. Наручилац је дужан да у року од 3 (три) дана од дана доношење одлуке објави исту на Портал јавних набавки и достави извештај Управи за јавне набавке и Државној ревизорској институцији.

## Ч л а н 13.

### ПРОМЕНЕ ПОДАТАКА

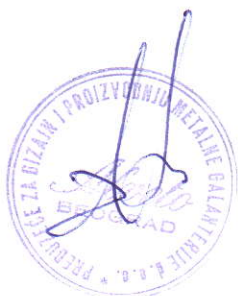

Добављач је дужан у току реализације Уговора без одлагања да писмено обавести Наручиоца о било којој промени података о испуњености услова наведених у Конкурсној документацији и да их документује доказима.

#### Ч л а н 14.

### МЕРЕ БЕЗБЕДНОСТИ

Уговорне стране су обавезне да се придржавају Закона о тајности података ( "Сл. гласник РС", број 104/09 ) и Уредбе о критеријумима за утврђивање података значајних за одбрану земље који се морају чувати као државна или службена тајна и о утврђивању задатака и послова од посебног значаја за одбрану земље које треба штитити применом посебних мера безбедности ("Сл. лист СРЈ", бр. 54/94 и "Сл. гласник РС", број 88/09 и 111/09).

#### Ч л а н 15.

### РЕШАВАЊЕ СПОРОВА

Уговорне стране су се споразумеле да ће евентуалне спорове, поводом овог Уговора, решавати споразумно. У случају да се не могу сагласити о спорним питањима, уговорне стране су сагласне да је за решавање спора надлежан Привредни суд у Београду.

#### Ч л а н 16.

### ОСТАЛЕ ОДРЕДБЕ

За све што није изричито прецизирано овим Уговором примењују се одредбе Закона о облигационим односима ("Службени лист СФРЈ", број 29/78, 39/85, 45/89 и 57/89, "Службени лист СРЈ", број 31/93, 22/99 и 44/99).

Уговор је састављен у 5 (пет) истоветних примерака, од којих 1 (један) примерак за Наручиоца, 1 (један) примерак за Добављача, 1 (један) примерак за ВКК СМР МО, 1 (један) примерак за ВТИ СМР МО и 1 (један) примерак за РЦ МО.

Наручилац задржава право да Уговор умножи (фотокопира) овери својим печатом да је веран оригиналу и достави у потребном броју надлежним организацијским целинама Министарства одбране.

Уговор ступа на снагу даном потписивања.

У Београду, дана 9. 12. 2015. године.

**ДОБАВЉАЧ:**

**Александар Тонтић**

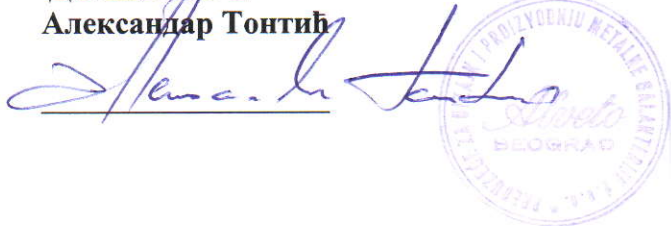

**НАРУЧИЛАЦ:**

**Слађан Ристић**



**Добра Партије V- Значке завршених курсева**

Значке завршених курсева означавају највиши курс који је носилац успешно завршио и могу бити:

- 1) значка завршеног Основног командно-штабног курса;
- 2) значка завршеног Основног курса за подофицире;
- 3) значка завршеног Курса за прве подофицире;
- 4) комплет значака завршеног Курса за главне подофицире.

Наведене значке се носе на униформи. Израђује од легуре цинка са алуминијумом, бавром и магнезијумом, технологијом ливења, а финализацију извршити у позлати или хрому (према слици) и благо патинирати поједине елементе значке, где је то могуће. Толеранције дужине и ширине су  $\pm 3\%$  а толеранција дебљине је  $\pm 10\%$ .

**1. Значка завршеног Основног командно-штабног курса;**

Значку завршеног Основног командно-штабног курса представља хералдичка композиција састављена из два метална елемента – већи део је основа и мањи део који је аплициран и спојен са основом вијком пречника 3mm и одговарајућом матицом пречника 8mm. Основу чини позлаћени штит полукружног облика, чија је лева половина прекривена тамно црвеним, а десна тамно плавим емајлом.

У средишњем делу основе налази се аплицирани део који чине укрштени позлаћени мач и перо између којих се налази емајлирани тамно црвени штит са додатно нанетим слојем безбојног емајла тако да има конвексни облик. У унутрашњости штита налази се хромирани крст са четири оцила. Спољни део штита је позлаћен.

На слици 1. приказан је изглед и облик значке Основног командно-штабног курса.

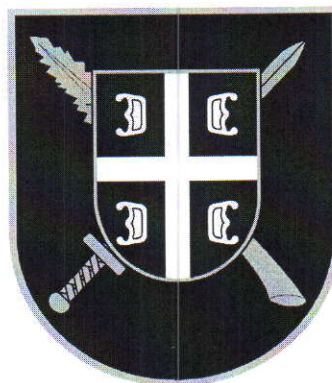

Слика 1. Изглед и облик значке завршеног Основног командно-штабног курса

Реверс значке је текстуриран и позлаћен, и на њему се може гравирати број класе према захтеву купца, уколико је то регулисано купопродајним уговором.

Значка се причвршћује на одевни предмет помоћу две копче са иглама и притисницама (на реверсу значке).



Димензије значке Основног командно-штабног курса су на слици 2.

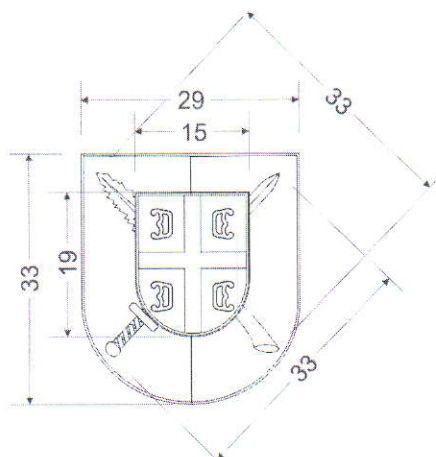

Слика 2. Димензије значке Основног командно-штабног курса

Параметри који нису дати на слици 2. су следећи:

- дебљина основе штита сса 2,2 mm,
- дебљина штита са оцилима, мачем и пером сса 2,2 mm.

## 2. Значка завршеног Основног курса за подофицире;

Значку завршеног Основног курса за подофицире представља хералдичка композиција састављена из два метална елемента – већи део је основа и мањи део који је аплициран и спојен са основом вијком пречника 3mm и одговарајућом матицом пречника 8mm. Основу чини подлога у облику једнакостраничног троугла која је хромирана и чија је основна страница полукружна. Друга трећина бочних страница основе до врха је оивичена лоровим венцима, где се налази знак Војске Србије. На средини основе је круг прекривен беж емајлом, у чијој средини се налази аплицирани део који је хромиран и чини га стилизовани приказ сидра, преко кога се налазе стилизовани прикази крила у полету са пет редова пера и топовске цеви укрштене са пушком.

На слици 3. приказан је изглед и облик значке завршеног Основног курса за подофицире.



Слика 3. Изглед и облик значке завршеног Основног курса за подофицире

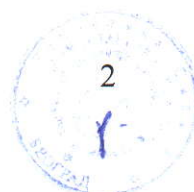

Реверс значке је текстуриран и хромиран, и на њему се може гравирати број класе према захтеву купца, уколико је то регулисано купопродајним уговором. Значка се причвршћује на одевни предмет помоћу две копче са иглама и притисницама (на реверсу значке).

Димензије значке завршеног Основног курса за подофицире приказане су на слици 4.

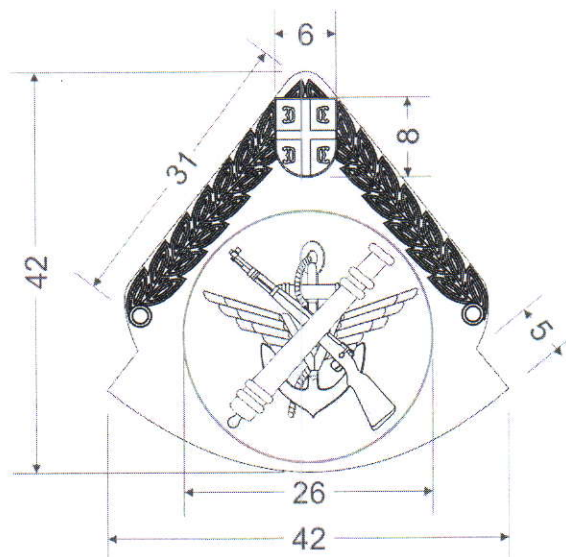

Слика 4. Димензије значке завршеног Основног курса за подофицире

Параметри који нису дати на слици 4. су следећи:

- дебљина основе са венцем сса 2,5 mm,
- дебљина сидра, крила, топа и пушке сса 2,5 mm.

### 3. Значка завршеног Курса за прве подофицире;

Значку завршеног Курса за прве подофицире представља хералдичка композиција састављена из два метална елемента – већи део је основа и мањи део који је аплициран и спојен са основом вијком дужине 3mm и матицом пречника 8mm. Основу чини подлога у облику једнакостраничног троугла која је хромирана и чија је основна страница полукружна. Друга трећина бочних страница основе до врха је оивичена лаворовим венцима, где се налази знак Војске Србије. На средини основе је круг, по вертикали подељен на два једнака дела чија је лева половина прекривена тамно црвеним а десна тамно плавим емајлом. У средини круга се налази аплицирани део који је хромиран и чини га стилизовани приказ сидра, преко кога се налазе стилизовани прикази крила у полету са пет редова пера и топовске цеви укрштене са пушком.

На слици 5. приказан је изглед и облик значке завршеног Курса за прве подофицире.





Слика 5. Изглед и облик значке завршеног Курса за прве подофицире

Реверс значке је текстуриран и хромиран, и на њему се може гравирати број класе према захтеву купца, уколико је то регулисано купопродајним уговором. Значка се причвршћује на одевни предмет помоћу две копче са иглама и притисницама (на реверсу значке).

Димензије значке завршеног Курса за прве подофицире приказане су на слици 6.

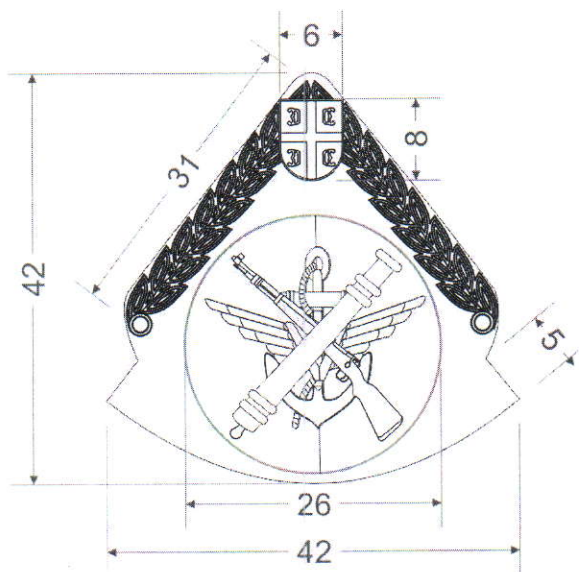

Слика 6. Димензије значке завршеног Курса за прве подофицире

Параметри који нису дати на слици 6. су следећи:

- дебљина основе са венцем сца 2,5 mm,
- дебљина сидра, крила, топа и пушке сца 2,5 mm.

#### 4. Комплет значака завршеног Курса за главне подофицире.

Значка завршеног Курса за главне подофицире израђује се у облику значке на подлози и значке. Сви облици значке завршеног Курса за главне подофицире су израђени од легуре метала адекватним технолошким поступком.

Подлога значке завршеног Курса за главне подофицире је димензија 100 x 75 mm, у складу с идејним решењем.



Значку завршеног Курса за главне подофицире представља хералдичка композиција састављена из два метална елемента – већи део је основа и мањи део који је аплициран и спојен са основом вијком пречника 3mm и одговарајућом пречника 8mm. Основу чини подлога у облику једнакостраничног троугла која је позлаћена и чија је основна страница полукружна. Друга трећина бочних страница основе до врха је оивичена лоровим венцима, где се налази знак Војске Србије. На средини основе је круг, по вертикали подељен на два једнака дела чија је лева половина прекривена тамно црвеним а десна тамно плавим емајлом. У средини круга се налази аплицирани део који је позлаћен и чини га стилизовани приказ сидра, преко кога се налазе стилизовани прикази крила у полету са пет редова пера и топовске цеви укрштене са пушком.

На слици 7. приказан је изглед и облик значака и плочице завршеног Курса за главне подофицире.



Слика 7. Изглед и облик значака и плочице завршеног Курса за главне подофицире

Комплет значака завршеног Курса за главне подофицире састоји се од:

- а) значке,
- б) плочице са значком,
- в) мале значке и
- г) кутије са пластичном плочицом (није нацртана).

Димензије значке завршеног Курса за главне подофицире приказане су на слици 8.



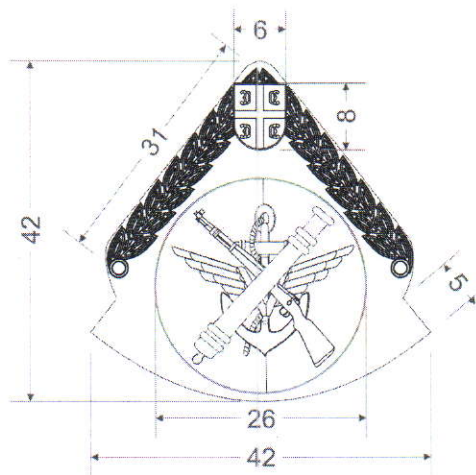

Слика 8. Димензије значке завршеног Курса за главне подофицире

Параметри који нису дати на слици 7. су следећи:

- дебљина основе са венцем сса 2,5 mm,
- дебљина сидра, крила, топа и пушке сса 2,5 mm.

#### б) Плочица са значком

Значка која се налази на плочици је идентичних димензија са значком која се носи на униформи (претходно описаном), с тим што се приликом паковања учвршћује на плочицу (у средишњем делу) уз помоћ две копче са иглама и притисницама.

Плочица је израђена од нерђајућег челика са угравираним словима обојеним црвеним емајлом, димензија 100 x 75 x 1 mm, чије су странице благо оборене и обрађене (R 0,25 mm).

У горњем делу плочице је методом гравирања утиснут текст у три реда: „ГЕНЕРАЛШТАБ ВОЈСКЕ СРБИЈЕ“, „КОМАНДА ЗА ОБУКУ“ „Центар за обуку и усавршавање поофицира“ а у доњем делу је текст у једном реду: „Курс за главне подофицире“. Фонт „Ресавска Санс“. Текст је угравиран ћириличним писмом и обојен црним емајлом.

Димензије плочице завршеног Курса за главне подофицире приказане су на слици 9.



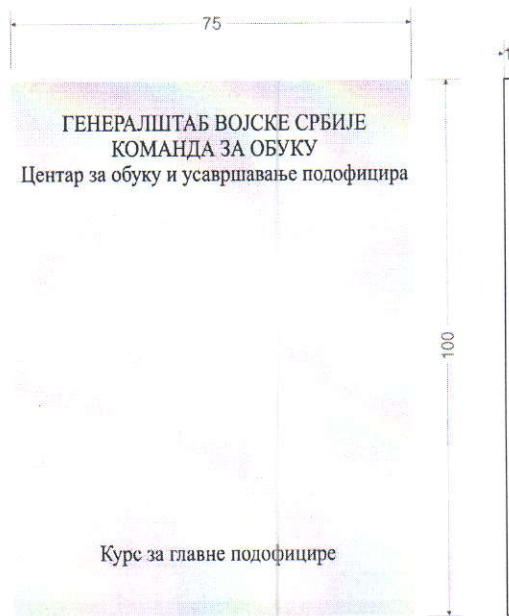

Слика 9. Димензије плочице за значку завршеног Курса за главне подофицире

в) Мала значка

Мала значка која се налази у кутији испод плочице је идентична великој по питању начина израде, врсте материјала и изгледа, с тим што је пропорционално умањена 2,5 пута. На реверсу мале значке налази се једна копча са притисницом.

г) Кутија са пластичном плочицом

Кутија за комплет значака завршеног Курса за главне подофицире је спољних димензија 150 x 110 x 30 mm (дужина x ширина x висина), а унутрашње димензије су 135 x 95 mm (толеранције мера за кутију су + -3%).

Кутија је обложена наменским материјалом „пелак“ тамно плаве боје. према овереном узорку.

Кутија је конструктивно подељена у две половине. Лежиште за комплет значака урађено је од плиша тамноплаве боје и може се подизати уз помоћ синтетичке траке. Веза дна и поклопца кутије остварена је траком (српском тробојком), ширине 8 mm.

Са унутрашње стране поклопца кутије налази се пластична плочица у боји сребра на којој се исписују подаци о примаоцу значке, као и месту и датуму уручивања значке. Наведени подаци достављају се продавцу накнадно, после закључења купопродајног уговора. Димензије пластичне плочице одговарају димензијама унутрашњег дела поклопца кутије. У левом горњем и десном доњем углу преко пластичне плочице постављају се тробојне текстилне траке (у боји заставе Србије), ширине 8 mm.

На поклопцу кутије, техником сребротисак у сребрној боји, урађен је натпис „Курс за главне подофицире“.

Значка на плочици и мала значка испоручују се у кутији, а друга значка се испоручује у одговарајућој ПВЦ фолији.

